

Nurion

Ventilator 45W



Veiligheidsmaatregelen

WAARSCHUWING! Om het risico van brand of elektrische schok te verlagen, mag deze ventilator niet worden gebruikt met een snelheidsregelaar van vaste stof.

Om het risico van brand of elektrische schok te verlagen, moet het apparaat niet blootgesteld worden aan water of regen.

Let op: lees alle instructies en volg ze voordat u de ventilator gebruikt. Gebruik de ventilator niet als een onderdeel beschadigd of ontbreekt.

- ◆ Lees alle instructies voor gebruik
- ◆ Dit apparaat is niet bedoeld voor personen (inclusief kinderen) met beperkte lichamelijke, zintuiglijke of mentale mogelijkheden, of zonder ervaring en kennis, tenzij zij zijn begeleid of instructies hebben gekregen over het gebruik ervan door iemand die verantwoordelijk is voor hun veiligheid. Kinderen moeten worden begeleid om te voorkomen dat ze met het apparaat spelen.
- ◆ Gebruik de ventilator uitsluitend voor de bedoelde toepassing, zoals beschreven in de handleiding.
- ◆ Om elektrische schok te voorkomen, mag u de apparaat, stopcontact of kabel niet in water zetten of met vloeistoffen besproeien.
- ◆ Nabij kinderen of wanneer kinderen apparaten gebruiken, is nauwlettend toezicht nodig.
- ◆ Verbind de ventilator niet met het stopcontact wanneer deze niet in gebruik is, wanneer u de ventilator van de ene plek naar de andere verplaatst, voordat u onderdelen aan- of afzet, en voordat u de ventilator schoonmaakt.
- ◆ Zet nooit vingers, potloden of andere voorwerpen door het gat van de ventilator wanneer deze aanstaat.
- ◆ Verbind de ventilator niet voordat je hem schoonmaakt.
- ◆ Zorg ervoor dat de ventilator op een stabiele ondergrond staat tijdens het gebruik, om te voorkomen dat hij omvalt.
- ◆ Gebruik geen ventilator in een raam. Regen kan een elektrisch risico veroorzaken.
- ◆ Gebruik niet in aanwezigheid van explosieve en/of brandbare gassen.

Veiligheidsmaatregelen

- ◆ Plaats geen ventilator of andere onderdelen in de buurt van een open vuur, een kookoven of andere verwarmingsapparaten.
- ◆ Gebruik geen apparatuur met een beschadigde stroomkabel of stopcontact, nadat het apparaat niet meer werkt of is gevallen of op andere wijze beschadigd is.
- ◆ Laat de draad niet over tafel of werkblad hangen en raak de hete oppervlakken niet aan.
- ◆ Om het apparaat uit te schakelen, pak de stopcontacten en trek het apparaat van de stopcontact. Trek nooit aan de kabel.
- ◆ Gebruik altijd op een droge oppervlakte.
- ◆ Dit product is uitsluitend bedoeld voor huishoudelijk gebruik en niet voor commercieel of industrieel gebruik.
- ◆ Zorg dat je de ventilator niet dicht bij gordijnen, planten, vensterverbindingen of dergelijke plaatst.

Veiligheidstips voor de stroomkabel

- ◆ Houd de kabel of het apparaat nooit vast met een trek of een zwaai.
- ◆ Om de stoppen in te brengen, houd hem stevig vast en leid hem naar de uitgang.
- ◆ Om het apparaat uit te schakelen, pak de stopcontacten en haal ze uit het stopcontact.
- ◆ Controleer de stroomkabel voor sneden en/of slijtage voordat u de apparatuur gebruikt. Als u hierop stuit, dient de apparatuur te worden onderhouden en de stroomkabel vervangen. Stuur de apparatuur dan terug naar onze Serviceafdeling of een geautoriseerde servicevertegenwoordiger.
- ◆ Wrijf de kabel nooit te strak om het apparaat, want dat kan leiden tot scheuren en breuk.

Gebruik de apparatuur niet als de stroomkabel beschadigd is, of als deze onregelmatig werkt en uiteindelijk stopt.

Belangrijk: In de eerste minuten na gebruik kan er een lichte geur zijn. Dat is normaal en verdwijnt snel.

Nurion

Assemblage-instructies

Model	TF1051C	Stroomvoorziening	220-240V~50-60Hz
Power	45 W		

Klem de linker chassis stevig vast met de rechter chassis, pas de positie van de ventilator aan op die van de basis, en bevestig de schroeven van de chassisklem en het chassis met een schroevendraaier.

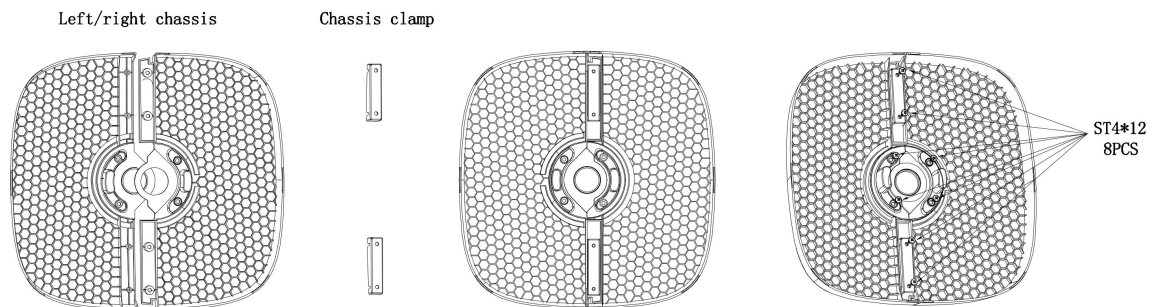

Nurion

Bedieningsinstructies

Let op: Dit apparaat is bedoeld voor huishoudelijk gebruik en mag worden aangesloten op een standaard 230 V wisselstroom-aansluiting (gewone huishoudelijke stroom). Gebruik geen andere stroomaansluiting.

Voordat je de ventilator gebruikt, open de Aromatic Censer en strooi er een paar druppels parfum op de Aromatherapy-katoentafels. Zodra de ventilator is aangesloten, kan hij geur produceren.

Aromatische

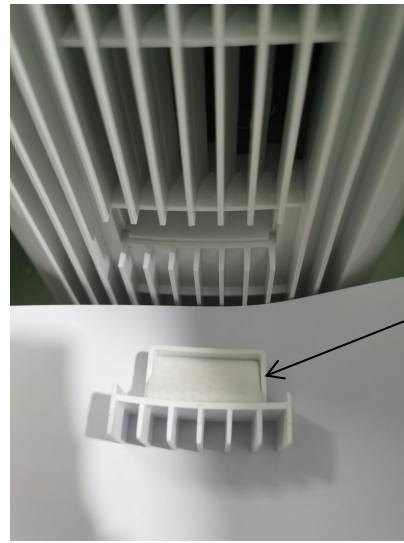
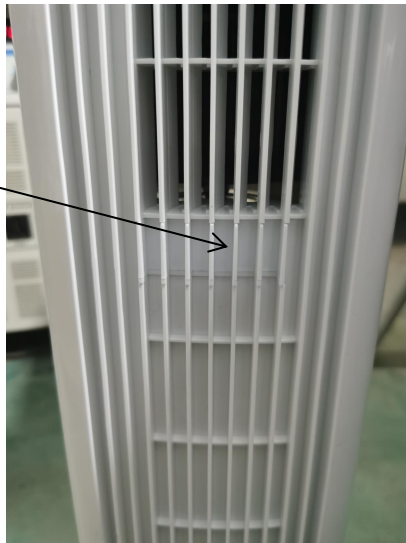





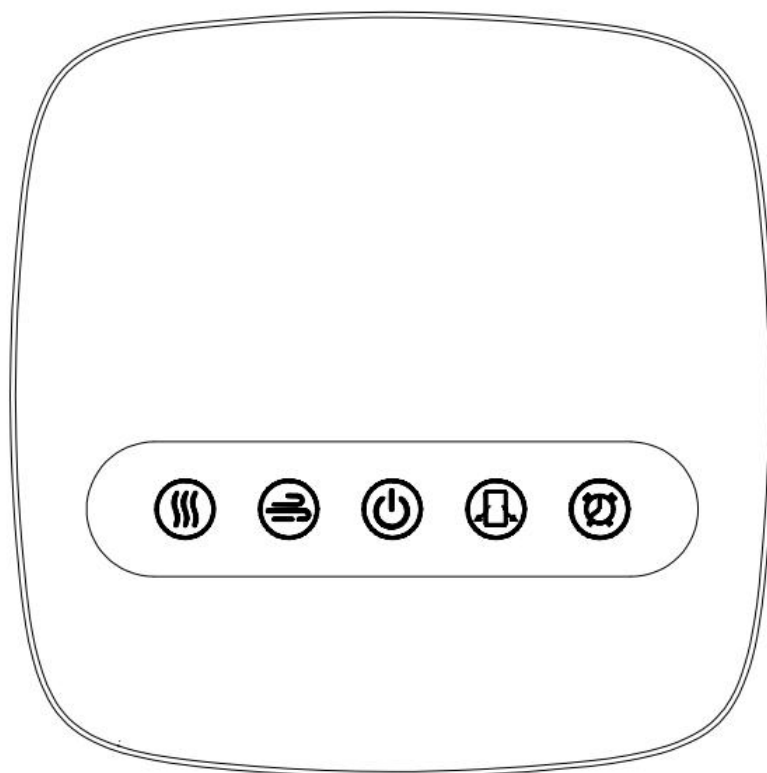

Aromatherapie-katoenta
bellen

Bedieningsinstructies

De functies van de ventilator



1.  :ON/AF-knop. Druk één keer om de ventilator in normaal modus en lage wind (F1) te starten. Druk opnieuw om de ventilator uit te schakelen.
2.  : Stel de timer in op 1 tot 24 uur. Druk 2 seconden om het scherm uit te schakelen. (Druk op welke
3. de knop kan het aanlichten
4.  Normaal/Natuurlijk (AL)/Slaap (SP)-modus voor selectie. Druk de  ventilatorenknop om van normale modus over te schakelen naar natuurlijke (AL) of slaap (SP)modus.
5.  Lage (F1), gemiddelde (F2), hoge (F3) windkracht voor selectie
6.  Oscillatiefunctie

OPMERKING: Als de ventilator na 5 minuten niet meer draait, wordt het scherm uitgeschakeld. (Het scherm kan worden ingeschakeld door op een knop te drukken.)

Bedieningsinstructies

De methode voor het bedienen van afstand



1. **"ON/OFF"** Aan/uit hoofdstroomknop
2. **"SPEED"** Laag (F1), Middel (F2), Hoog (F3) wind snelheid voor selectie
3. **"Timer"** Instellen van een timer van 1 tot 24 uur
4. **"Swing"**-oscillatiefunctie
5. **"Mode"**Normaal/Natuurlijk (AL)/Slaap (SP) voor selectie
6. **"STATUS"**-schakeling van temperatuur, timer en modus.

Reiniging en onderhoud

Deze apparatuur vereist weinig onderhoud en bevat geen onderdelen die de gebruiker zelf kan repareren. Probeer het niet zelf te repareren. Neem het bij gekwalificeerd onderhoudspersoneel als onderhoud nodig is.

De ventilator is permanent gesmeerd en heeft gedurende zijn levensduur geen extra smeermiddel nodig.

Voor het reinigen: sluit de ventilator uit en trek de stekker uit het stopcontact. Veeg de overtollige stof weg met een stofvrije doek. Zorg ervoor dat de ventilatoren aan de achterkant van het motorhuis vrij zijn van stof, zodat de motor goed kan circuleren. Gebruik een zuigapparaathoest om deze ventilatoren te reinigen. Zet de ventilator niet in water of andere vloeistoffen.

Voor opslag: Zorg ervoor dat de ventilator wordt uitgezet en schoongemaakt voordat hij wordt opgeslagen. Houd de oorspronkelijke verpakking bij voor de opslag. Bewaar de ventilator altijd op een droge plek. Zet de ventilator nooit op als hij nog aanstaat. Draai de stekker niet te strak om de ventilator heen, en zorg ervoor dat de stekker niet onder druk komt te staan bij het inbreken in het behuiz, omdat dit kan leiden tot scheuren of breuk.



Waarborg elektrische apparaten niet als ongesorteerde huishoudelijke afval, maar gebruik aparte afvalafvoer. Neem contact op met uw gemeente voor informatie over beschikbare afvalafvoersystemen.

Als elektrische apparatuur terechtkomt op een stortplaats, kunnen gevaarlijke stoffen in het grondwater lekken en de voedselketen binnendringen, wat schade kan toebrengen aan uw gezondheid en welzijn.

Nurion

Tower Fan 45W



Nurion

SAFETY PRECAUTIONS

WARNING! To reduce the risk of fire or electrical shock, do not use this fan with any solid state speed control device.

To reduce the risk of fire or electrical shock, do not expose to water or rain.

Caution: read and follow all instructions before operating fan. Do not use fan if any part is damaged or missing.

- ◆ Read all instructions before using
- ◆ This appliance is not intended for use by persons (including children) with reduced physical, sensory or mental capabilities, or lack of experience and knowledge, unless they have been given supervision or instruction concerning use of the appliance by a person responsible for their safety. Children should be supervised to ensure that they do not play with the appliance
- ◆ Use fan only for intended use, as described in instruction manual.
- ◆ To protect against electrical shock, do not immerse unit, plug, or cord in water or spray with liquids.
- ◆ Close supervision is necessary when any appliance is used by or near children.
- ◆ Unplug from outlet when not in use, when moving fan from one location to another, before putting on or taking off parts and before cleaning.
- ◆ Never insert fingers, pencils or any other objects through the grille when fan is running.
- ◆ Disconnect fan before cleaning.
- ◆ Make sure fan is on a stable surface when operating to avoid chance of overturning.
- ◆ Do not use fan in a window. Rain may cause an electrical hazard.
- ◆ Do not operate in the presence of explosive and/or flammable fumes.
- ◆ Do not place fan or any parts near an open flame, cooking or other heating appliances.
- ◆ Do not operate any appliance with a damaged cord or plug, after the appliance malfunctions or has been dropped or damaged in any manner.
- ◆ Do not let cord hang over table or counter or touch hot surfaces.
- ◆

Nurion

SAFETY PRECAUTIONS

- ◆ To disconnect, grip plug and pull from wall outlet. Never yank on cord.
- ◆ Always use on a dry surface.
- ◆ This product is intended for household use only and not for commercial or industrial use.
- ◆ Do not use fan near curtains, plants, window treatments, etc.

POWER CORD SAFETY TIPS

- ◆ Never pull or yank on the cord or the appliance.
- ◆ To insert plug, grasp it firmly and guide it into outlet.
- ◆ To disconnect appliance, grasp plug and remove it from outlet.
- ◆ Before each use, inspect the power cord for cuts and/or abrasion marks. If any are found, this indicates that the appliance should be serviced and the power cord replaced. Please return it to our Service Department or to an authorized service representative.
- ◆ Never wrap the cord tightly around the appliance, as this could cause the appliance to fray and break.

Do not operate appliance if the POWER cord shows any damage, or works intermittently AND stops working.

Important: During the first few minutes of initial use, a slight odor may be noticeable. This is normal and will quickly disappear.

Nurion

ASSEMBLY INSTRUCTIONS

Model	TF1051C	Electric supply	220-240V~50-60Hz
Power	45 W		

Firmly clamp the left chassis with the right chassis, then coordinate the position of fan body with that position of the base , and fix the screws of the chassis clamp and chassis with a screwdriver.

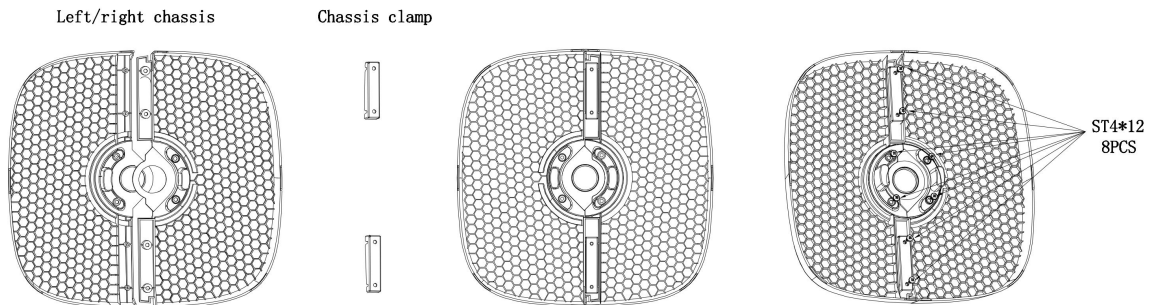

Nurion

Operating instructions

Important: This appliance is for household use and may be plugged into any 230V AC electrical outlet (ordinary household current). Do not use any other electrical outlet.

Before using the fan, open the Aromatic Censer, then put in a few drops of perfume on the Aromatherapy cotton tablets. After install the fan, it can work with generating fragrance.

Aromatic Censer

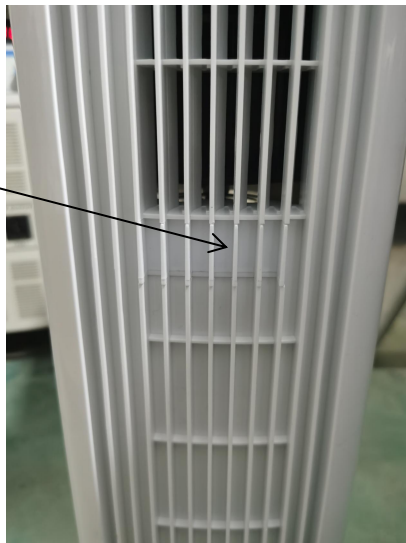



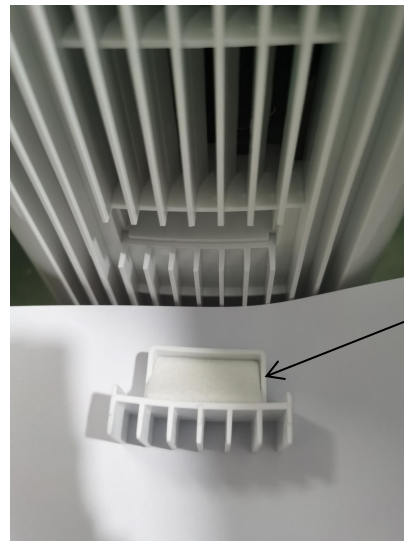



Aromatherapy cotton tablets

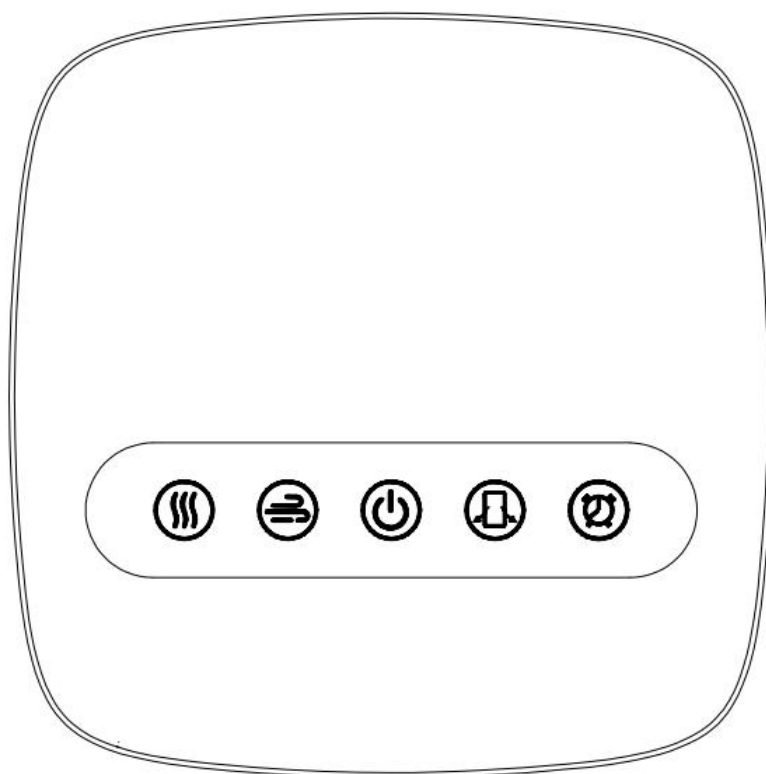

Operating Instructions

Functions of the fan



1.  :ON/OFF button.Press once, the fan start working with normal mode and Low wind (F1) .Press again the fan stop working.
2.  : Setting timer from 1-24 hours.Press 2 seconds can turn off the display. (Press any
3. button can light up it)
4.  :Normal/Natural (AL) /Sleep (SP)mode for selection.Press  , the fan switch from Normal mode to Natural (AL) mode to Sleep (SP) mode.
5.  :Low (F1) , Med(F2), High(F3) wind speed for selection
6.  : Oscillation function

REMARK:No operation of the fan after 5 minutes , the display will turned off. (Press any button can light up it)

Nurion

Operating Instructions

THE REMOTE CONTROL METHOD OF USE



1. **"ON/OFF"** Main power button
2. **"SPEED"** Low (F1) , Med(F2), High(F3) wind speed for selection
3. **"Timer"** Setting timer from 1-24 hours
4. **"Swing"** Oscillation function
5. **"Mode"** Normal/Natural (AL) /Sleep(SP) mode for selection
6. **"STATUS"** Switching of temperature , timer, mode.

Nurion

Cleaning and Maintenance

This appliance requires little maintenance and contains no user serviceable parts. Do not try to fix it yourself. Refer it to qualified service personnel if servicing is needed.

The fan is permanently lubricated and will not require additional lubrication for the life of the fan.

TO CLEAN: Before cleaning, turn fan off and unplug from electrical outlet. Wipe off excess dust with a lint-free cloth. To ensure adequate air circulation to the motor, keep vents located at the rear of the motor housing free from dust accumulation. A vacuum cleaner hose can be used to clean these vents. Do not immerse fan in water or any other liquid.

TO STORE: Make sure to disassemble and clean the fan before storing. Retain the original packaging for the purpose of storing the fan. Always store fan in a dry place. Never store it while it is still plugged in. Never wrap the cord tightly around the fan, and do not put any stress on the cord where it enters the fan housing, as it could cause the cord to fray and break.



Do not throw away electrical appliances as unsorted household waste, but use separate collection facilities. Contact your municipality for information about available collection systems.

If electrical equipment ends up in landfills or landfills, hazardous substances can leak into groundwater and enter the food chain, harming your health and well-being.

Nurion

45-Watt-Lüfter



Sicherheitsvorkehrungen

Warnung! Um das Risiko von Brand oder elektrischem Schock zu verringern, darf dieser Lüfter nicht mit einem Festkörper-Geschwindigkeitsregler verwendet werden.

Um das Risiko von Brand oder elektrischem Schock zu verringern, sollten Sie das Gerät nicht aussetzen für Wasser oder Regen.

Vorsicht: Lesen Sie alle Anweisungen und befolgen Sie sie vor dem Betrieb des Ventilators.

Verwenden Sie den Ventilator nicht, wenn ein Teil beschädigt oder fehlt.

- ◆ Lesen Sie alle Anweisungen vor der Nutzung
- ◆ Dieses Gerät ist nicht für Personen mit eingeschränkten körperlichen, sensorischen oder geistigen Fähigkeiten oder ohne erfahrene Kenntnisse bestimmt, sofern sie nicht von einer Person, die für ihre Sicherheit verantwortlich ist, über die richtige Bedienung begleitet oder angeleitet wurden. Kinder müssen unter Aufsicht stehen, um zu verhindern, dass sie mit dem Gerät spielen.
- ◆ Verwenden Sie die Ventilatoren ausschließlich gemäß der vorgesehenen Nutzung, wie im Bedienungsanleitung beschrieben.
- ◆ Um elektrischen Schock zu vermeiden, sollten Sie die Einheit, den Stecker oder den Kabel nicht in Wasser tauchen oder mit Flüssigkeiten besprühen.
- ◆ Bei der Nutzung von Geräten durch Kinder oder in deren Nähe ist eine engere Überwachung erforderlich.
- ◆ Entkopplern Sie den Ventilator vom Steckdoseanschluss, wenn er nicht in Betrieb ist, wenn er von einem Ort zum anderen transportiert wird, vor dem Ein- und Aussetzen von Teilen sowie vor der Reinigung.
- ◆ Während der Ventilator läuft, dürfen Sie niemals Finger, Bleistifte oder andere Gegenstände durch das Gitter führen.
- ◆ Vor der Reinigung den Ventilator abnehmen.
- ◆ Stellen Sie sicher, dass der Ventilator auf einer stabilen Oberfläche steht, um ein Umsturzsrisiko zu vermeiden.
- ◆ Verwenden Sie keinen Lüfter in einem Fenster. Regen kann zu einem elektrischen Gefahrfall führen.

Sicherheitsvorkehrungen

- ◆ Vermeiden Sie den Betrieb in Gegenwart von explosiven und/oder brennbaren Dämpfen.
- ◆ Platzieren Sie keinen Lüfter oder andere Teile in der Nähe von offenen Flammen, beim Kochen oder bei anderen Heizgeräten.
- ◆ Verwenden Sie keine Geräte mit beschädigtem Kabel oder Steckverbinder, wenn das Gerät defekt ist oder nach einem Sturz oder einer anderen Beschädigung beschädigt wurde.
- ◆ Lassen Sie den Kabel nicht über Tisch oder Arbeitsfläche hängen und berühren Sie keine heißen Oberflächen.
- ◆ Um das Gerät abzuschalten, greifen Sie den Steckverbinder und ziehen Sie ihn vom Steckdoseanschluss. Ziehen Sie niemals am Kabel.
- ◆ Wenden Sie es stets auf trockene Oberflächen an.
- ◆ Dieses Produkt ist ausschließlich für den privaten Gebrauch bestimmt und nicht für kommerzielle oder industrielle Anwendungen.
- ◆ Verwenden Sie keinen Lüfter in der Nähe von Vorhängen, Pflanzen, Fensterverkleidungen usw.

Sicherheitshinweise für den Stromkabel

- ◆ Ziehen Sie niemals am Kabel oder am Gerät.
- ◆ Um den Stecker einzusetzen, halten Sie ihn fest und führen Sie ihn in die Steckdose.
- ◆ Um die Geräte zu entkoppeln, greifen Sie den Steckverbinder und ziehen Sie ihn vom Steckdose aus.
- ◆ Bevor Sie das Gerät verwenden, prüfen Sie den Stromkabel auf Schnitte und/oder Abnutzungsmerkmale. Sollten solche festgestellt werden, muss das Gerät repariert und der Stromkabel ausgetauscht werden. Bitte geben Sie das Gerät an unsere Serviceabteilung oder an einen autorisierten Service-Vertreter zurück.
- ◆ Binden Sie den Kabel niemals zu fest um das Gerät, da dies dazu führen kann, dass es sich reißt und zerbricht.

Verwenden Sie das Gerät nicht, wenn der Stromkabel beschädigt ist oder wenn es nur unregelmäßig funktioniert und dann ausfällt.

Wichtig: In den ersten Minuten nach dem ersten Gebrauch kann ein leichter Geruch wahrnehmbar sein. Dies ist normal und verschwindet schnell.

Nurion

Montageanweisungen

Modell	TF1051C	Stromversorgung	220-240V~50-60Hz
Leistung	45 W		

Klemmen Sie das linke Chassis fest mit dem rechten Chassis, richten Sie die Position des Ventilatorkörpers auf die der Basis aus und fixieren Sie anschließend die Schrauben der Chassisklammern sowie des Chassis mit einem Schraubendreher.

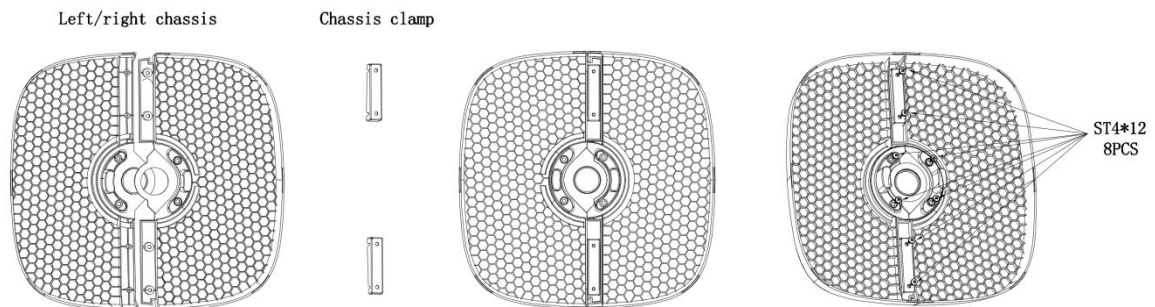

Nurion

Bedienungsanweisungen

Wichtig: Dieses Gerät ist für den häuslichen Gebrauch bestimmt und kann an eine beliebige 230-V-Wechselstromsteckdose (hauseigene Stromversorgung) angeschlossen werden. Verwenden Sie keine andere Steckdose.

Bevor Sie den Ventilator einschalten, öffnen Sie den Aromatherapie-Feuerer und geben Sie einige Tropfen Parfüm auf die Aromatherapie-Baumwolltabletten. Sobald der Ventilator eingeschaltet ist, beginnt er, Duft zu erzeugen.

Aromatische

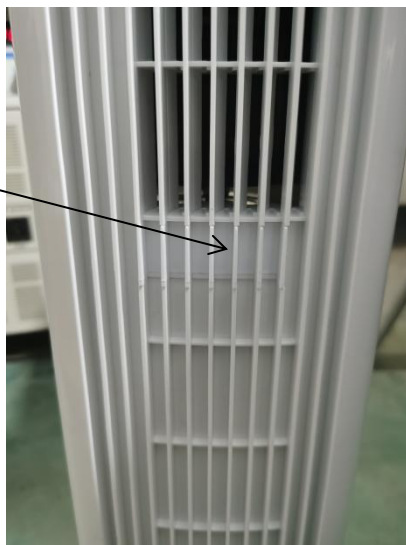



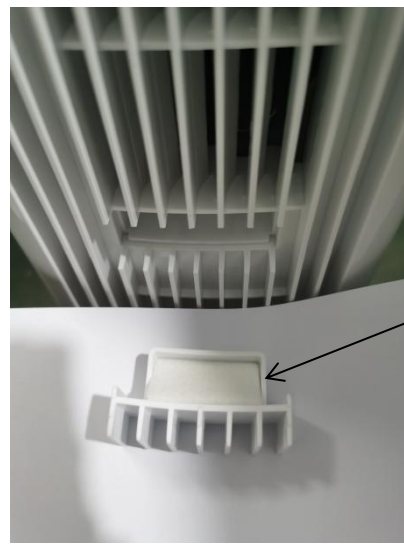



Aromatherapie-Baumwolltabletten

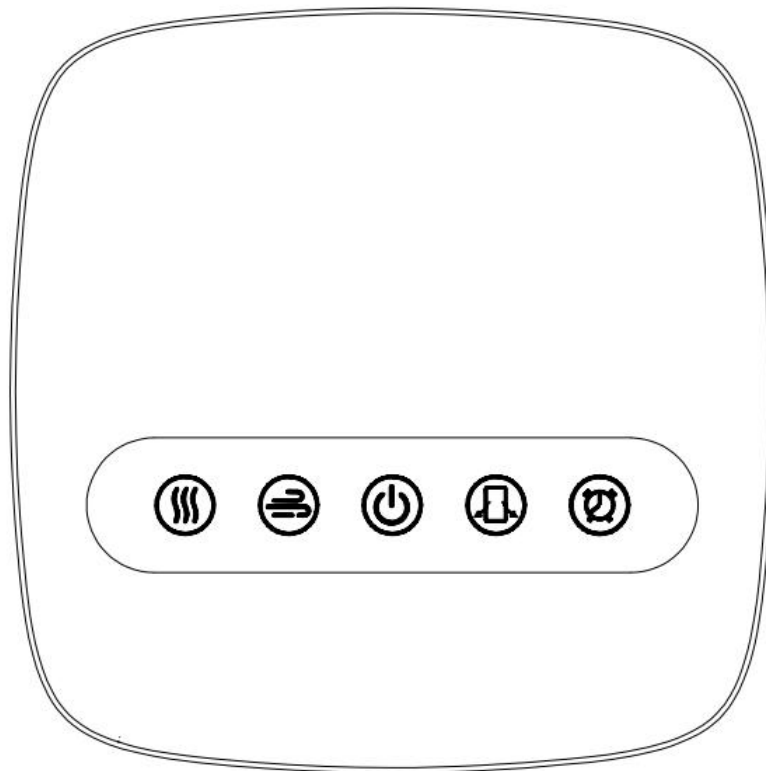

Bedienungsanweisungen

Funktionen des Ventilators



1.  :ON/OFF-Taste. Drücken Sie einmal, damit der Lüfter im Normalbetrieb mit niedriger Windgeschwindigkeit (F1) startet. Drücken Sie erneut, um den Lüfter zu deaktivieren.
2.  : Setzt die Timerzeit zwischen 1 und 24 Stunden. Drücken Sie 2 Sekunden, um die Anzeige zu deaktivieren. (Drücken Sie beliebig
3. die Taste kann es beleuchten
4.  Normal/Natural (AL) / Schlaf (SP) – Auswahlmodus. Drücken Sie  , um den Lüfter vom Normalmodus in den Natural (AL)-Modus und anschließend in den Schlaf (SP)-Modus zu wechseln.
5.  :Geringe (F1),Mittel (F2),hoch (F3) Windgeschwindigkeit zur Auswahl
6.  Oszillationsfunktion

HINWEIS: Wenn der Lüfter nach 5 Minuten nicht mehr betätigt wird, wird die Anzeige ausgeschaltet. (Jeder Knopf kann die Anzeige wieder aktivieren.)

Bedienungsanweisungen

Die Fernbedienungsmethode



1. **"ON/OFF"** Hauptstromschalter
2. **"SPEED"**: niedrige (F1), mittlere (F2), hohe (F3)
Windgeschwindigkeit zur Auswahl
3. **"Timer"**: Einstellen des Timers von 1 bis 24 Stunden
4. **"Swing"** -Oszillationsfunktion
5. **"Mode"** Normal/Natural (AL)/Sleep (SP) zur Auswahl
6. **"STATUS"** Status-Wechsel von Temperatur, Timer und Modus.

Nurion

Reinigung und Wartung

Dieses Gerät erfordert kaum Wartung und enthält keine teuren Ersatzteile. Versuchen Sie nicht, es selbst zu reparieren. Sollte eine Wartung erforderlich sein, wenden Sie sich bitte an qualifiziertes Servicepersonal.

Der Ventilator ist dauerhaft geschmiert und benötigt während seiner gesamten Lebensdauer keine zusätzliche Schmierung.

BEZÜGELN: Bevor Sie den Staubsauger reinigen, schalten Sie den Lüfter aus und ziehen Sie ihn vom Steckdoseanschluss. Wischen Sie den überschüssigen Staub mit einem staubfreien Tuch ab. Um eine ausreichende Luftzirkulation für den Motor zu gewährleisten, halten Sie die Lüftungsöffnungen am hinteren Motorgehäuse frei von Staub. Sie können die Lüftungsöffnungen mit der Sauglaube reinigen. Tauchen Sie den Lüfter niemals in Wasser oder andere Flüssigkeiten ein.

ZUR LAGERUNG: Zerlegen und reinigen Sie den Lüfter vor der Lagerung. Bewahren Sie die ursprüngliche Verpackung für die Lagerung des Lüfters auf. Lagern Sie den Lüfter stets an einem trockenen Ort. Verwenden Sie niemals einen Lüfter, wenn er noch ansteckt. Verbinden Sie den Stromkabel nicht zu fest um den Lüfter und belasten Sie den Kabelabschnitt, der in die Gehäusehülle des Lüfters eindringt, nicht, da dies zu einem Riss oder Bruch des Kabels führen kann.



Würden Sie elektrische Geräte nicht als ungeordnete Hausmüll entsorgen, sondern an spezielle Sammelstellen bringen? Informieren Sie sich bitte bei Ihrer Gemeinde über die verfügbaren Sammelmöglichkeiten.

Wenn elektrische Geräte auf Deponien landen, können gefährliche Stoffe in das Grundwasser gelangen und in die Nahrungskette gelangen, was Ihre Gesundheit und Ihr Wohlbefinden gefährden kann.